

INSPIRON™ duo

KONFIGURASJONSHÅNDBOK



INSPIRON™ duo

KONFIGURASJONSHÅNDBOK

Forskriftsmessig modell: P08T

Forskriftsmessig type: P08T001

Merknader, forholdsregler og advarsler

 **MERK:** En merknad angir viktig informasjon som hjelper deg med å dra bedre nytte av datamaskinen.

 **FORHOLDSREGEL:** En forholdsregel angir enten potensiell skade på maskinvare eller tap av data, og forteller deg hvordan du kan unngå problemet.

 **ADVARSEL:** En advarsel angir potensiell skade på eiendom, personskade eller død.

Dette produktet inneholder kopibeskyttet teknologi som beskyttes av amerikanske patenter og andre åndsverksrettigheter tilhørende Rovi Corporation. Omvendt konstruksjon (kneking av programkoden) og demontering er forbudt.

Informasjon i dette dokumentet kan endres uten varsel.

© 2010 Dell Inc. Med enerett.

Reproduksjon av dette materialet på noen som helst måte uten skriftlig tillatelse fra Dell er strengt forbudt.

Varemerker brukt i denne teksten: *Dell*, *DELL* logoen, *Inspiron*, *Solution Station* og *DellConnect* er varemerker tilhørende Dell Inc. *Intel* er et registrert varemerke og *Atom* er et varemerke tilhørende Intel Corporation i USA og andre land. *Microsoft*, *Windows* og *Windows* startknapplogo er enten varemerker eller registrerte varemerker tilhørende Microsoft Corporation i USA og/eller andre land. *Bluetooth* er et registrert varemerke eid av Bluetooth SIG, Inc. og brukes av Dell under lisens. *Blu-ray Disc* er et varemerke tilhørende Blu-ray Disc Association.

Andre varemerker og varenavn kan være brukt i dette dokumentet for å henvise enten til enhetene som påberoper seg merkene og navnene, eller produktene deres. Dell Inc. fraskriver seg enhver eiendomsinteresse i andre varemerker og varenavn enn sine egne.

Inhold

Konfigurere den bærbare datamaskinen.	5	Statuslamper og -indikatorer.	26
Før du konfigurerer datamaskinen	5	Deaktivere batterilading.	27
Koble til vekselstrømadapteren.	6	Datamaskinbase- og tastaturfunksjoner	28
Trykk på av- og på-knappen	7	Styreplatebevegelser	30
Konfigurere Microsoft Windows	8	Multimediekontrolltaster	32
Opprette systemgjenopprettingsmedier (anbefalt)	9	Skjermfunksjoner	34
Installer SIM-kortet (ekstrautstyr)	10	Bruke berøringsskjermen.	36
Aktivere eller deaktivere trådløs (ekstrautstyr)	14	Programvarefunksjoner	40
Koble til Internett (ekstrautstyr).	17	Dell DataSafe Online Backup (elektronisk sikkerhetskopiering).	41
Brukergrensesnittmoduser	19	Fritt fallfall-sensor	41
Konfigurere Tablet-modus.	20	Løse problemer	42
Bruke en bærbar Inspiron	22	Pipekoder	42
Funksjoner på høyre side.	22	Problemer med berøringsskjermen	43
Funksjoner på venstre side	24	Nettverksproblemer	44
		Strømproblemer	44

Innhold

Minneproblemer	46	Automatisk ordrestatustjeneste.	67
Fastlåsings- og programvareproblemer	46	Produktinformasjon	67
Bruke støtteverktøy	49	Retur av produkter for reparasjon under garanti eller for kreditering.	68
Dell Support Center	49	Før du ringer.	70
Mine Dell-nedlastinger	50	Kontakte Dell	72
Feilsøking av maskinvare	51	Finne mer informasjon og ressurser	73
Dell Diagnostics	51	Spesifikasjoner.	75
Gjenopprette operativsystemet	56	Tillegg	80
Systemgjenoppretting	57	Information for NOM, eller offisielle meksikanske standarder (kun for Mexico)	80
Dell DataSafe Local Backup (lokal sikkerhetskopiering)	58	Stikkordregister.	81
Systemgjenopprettings-medier.	61		
Dell Factory Image Restore (gjenoppretting av fabrikkbilde)	62		
Få hjelp	64		
Teknisk kundestøtte og -service	65		
DellConnect	65		
Elektroniske tjenester.	66		

Konfigurere den bærbare datamaskinen

Dette kapitlet inneholder informasjon om hvordan du konfigurerer en bærbar Dell™ Inspiron™ datamaskin.

Før du konfigurerer datamaskinen

Når du plasserer datamaskinen må du alltid sørge før enkel tilgang til et støpsel, tiltrekkelig ventilering og en jevn overflate datamaskinen kan stå på.

Dersom lufttilførselen til datamaskinen begrenses, kan den overopphetes. For å unngå overoppheting, må du sørge for å ha minst 10,2 cm klaring bak datamaskinen og minst 5,1 cm klaring på alle de andre sidene. Du må aldri sette datamaskinen i et lukket rom, for eksempel et skap eller en skuff, når den er slått på.

 **ADVARSEL: Blokker ikke lufteåpningene, stikk ikke gjenstander inn i dem og unngå støvsamling i dem. Plasser ikke Dell-datamaskinen på steder med liten lufttilførsel, for eksempel i en lukket stresskoffert eller på tekstiloverflater som tepper eller matter mens den er på. Begrenset lufttilførsel skan skade datamaskinen, forringe ytelsen eller forårsake brann. Datamaskinen slår på viften når den blir for varm. Viftestøy er normalt og angir ikke et problem med viftene eller datamaskinen.**

 **FORHOLDSREGEL: Plassering eller stabling av tunge eller skarpe gjenstander oppå datamaskinen kan medføre varige skader på datamaskinen.**

Koble til vekselstrømadapteren

Koble vekselstrømadapteren til datamaskinen og deretter inn i et støpsel eller en overspenningsavleder.

⚠ ADVARSEL: Strømadapteren fungerer med elektriske stikkontakter over hele verden, men utformingen til strømkontakter og. Bruk av en inkompatibel kabel eller feilaktig tilkobling av kabelen til grenuttaket eller støpselet kan forårsake brann eller permanent skade på utstyret.

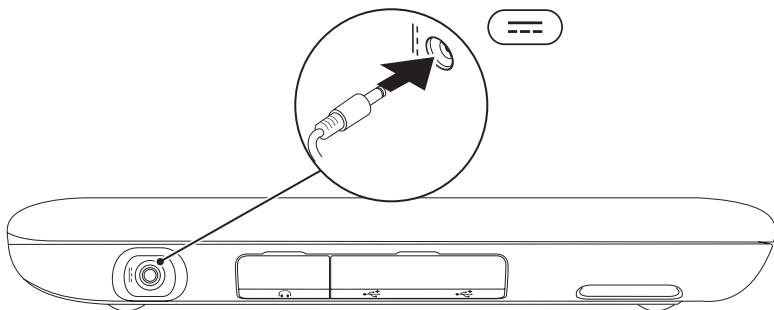

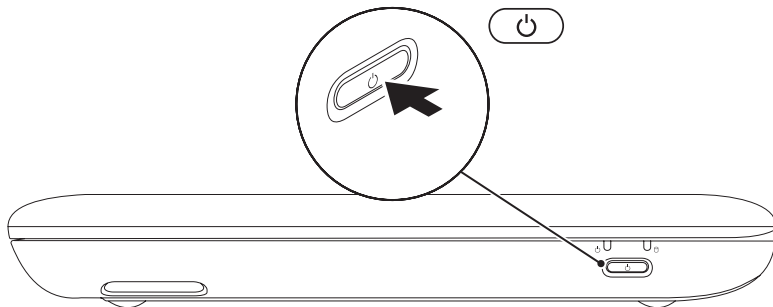

Trykk på av- og på-knappen



Konfigurere Microsoft Windows

For å konfigurere Microsoft® Windows® for første gang, følger du anvisningene på skjermen. Disse trinnene er obligatoriske og kan ta litt tid å fullføre. Windows-skjerm bildene vil lede deg gjennom flere prosedyrer, herunder akseptering av lisensavtaler, innstillingsspreferanser og innstilling av en internettforbindelse

 **FORHOLDSREGEL: Du må ikke avbryte operativsystemets konfigurasjonsprosess. Dette kan gjøre datamaskinen ubrukelig, og du må installere operativsystemet på nytt.**

 **MERK:** For å få optimal ytelse ut av datamaskinen, anbefales det å laste ned og installere nyeste BIOS og drivere for datamaskinen som er tilgjengelige på **support.dell.com**.

 **MERK:** For mer informasjon om operativsystemet og funksjonene, gå til **support.dell.com/MyNewDell**.

Opprette systemgjenopprettingsmedier (anbefalt)

 **MERK:** Det anbefales at du oppretter systemgjenopprettingsmedier så snart du konfigurerer Microsoft Windows.

 **MERK:** Datamaskinen har ingen intern optisk stasjon. Bruk en ekstern optisk stasjon (ekstrautstyr) eller ekstern lagringsenhet til prosedyrene som krever plater.

Systemgjenopprettingsmediene kan brukes til å sette datamaskinen tilbake til den driftstilstanden den var i da du kjøpte datamaskinen uten at datafilene blir slettet (uten å måtte bruke *operativsystemplaten*). Du kan bruke systemgjenopprettingsmediene hvis endringer i maskinvare, programvare, drivere eller andre systeminnstillinger har medført en uønsket driftstilstand.

Du trenger følgende for å kunne opprette systemgjenopprettingsmedier:

- Dell DataSafe Local Backup (lokal sikkerhetskopiering)
- USB-enhet med en minimumskapasitet på 8 GB eller DVD-R/DVD+R/Blu-ray Disc™

 **MERK:** Dell DataSafe Local Backup støtter ikke gjenbrukbare plater.

Opprette systemgjenopprettingsmedier:

1. Kontroller at adapteren er koblet til (se "Koble til adapteren" på side 6).
2. Sett platen eller USB-enheten inn i datamaskinen.
3. Klikk **Start**  → **Alle programmer** → **Dell DataSafe Local Backup**.
4. Klikk **Create Recovery Media** (opprett gjenopprettingsmedier).
5. Følg anvisningene på skjermen.

 **MERK:** For informasjon om gjenoppretting av operativsystemet ved hjelp av systemgjenopprettingsmediene, se "Systemgjenopprettingsmedier" på side 61.

Installer SIM-kortet (ekstrautstyr)

Når du installerer et SIM-kort (Subscriber Identity Module) i datamaskinen kan du koble deg til Internett. For å få tilgang til Internett må du være innenfor nettverket til mobiltelefonleverandøren.

Installere SIM-kortet:

1. Slå av datamaskinen.
2. Skyv etikettdøren av datamaskinbasen.

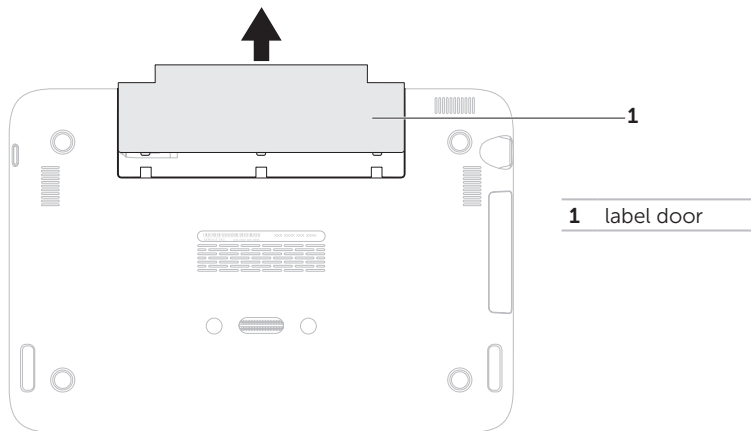

3. Skyv SIM-kortet inn i SIM-kortsporet.
4. Sett på igjen etikettdøren.
5. Slå på datamaskinen.

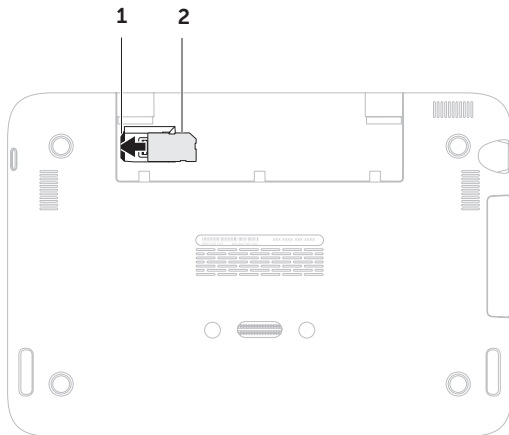

1 SIM-kortspor

2 SIM-kort

Konfigurere den bærbare datamaskinen

For å ta ut SIM-kortet trykker du på utløsningshakkets og skyver SIM-kortet ut av SIM-kortsporet.

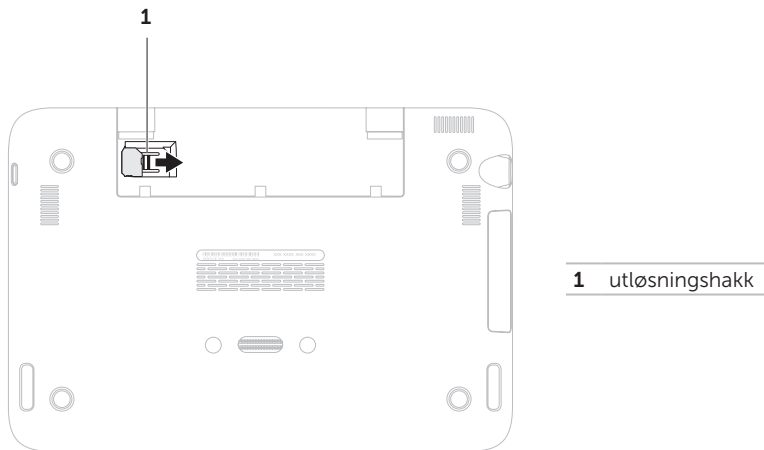

Aktivere eller deaktivere trådløs (ekstrautstyr)

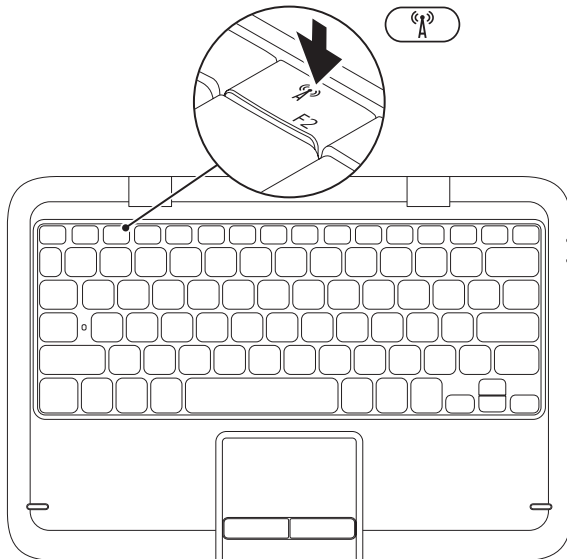

Aktivere eller deaktivere trådløs:

1. Kontroller at datamaskinen er slått på.
2. Trykk på trådløs-tasten  på funksjonstastraden på tastaturet.

Gjeldende status for de trådløse radioene vises på skjermen.

Trådløs aktivert



Trådløs deaktivert



3. Trykk på trådløs-tasten  på nytt for å veksle mellom aktivert og deaktivert trådløs.

 **MERK:** Med trådløs-tasten kan du raskt slå av alle radioer (Wi-Fi og Bluetooth®), for eksempel når du blir bedt om å deaktivere alle trådløse radioer på fly.

Konfigurere den bærbare datamaskinen

△ **FORHOLDSREGEL:** Blokkering av de trådløse antennene kan innvirke på den trådløse forbindelsens ytelse.

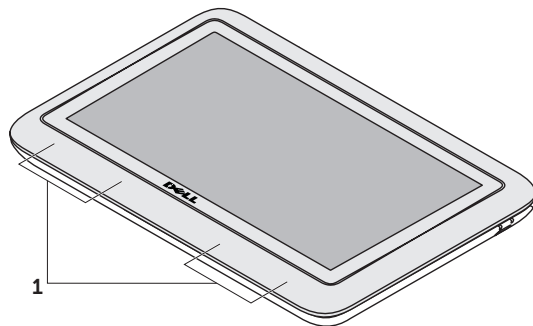

1 lokalisering av trådløs antenne

Koble til Internett (ekstrautstyr)

 **MERK:** Den bærbare datamaskinen har ingen innebygd nettverkskontakt.

Konfigurere en kablet tilkobling

- Hvis du bruker en oppringt forbindelse, kobler du telefonlinjen til det eksterne USB-modemet (ekstrautstyr) og til telefonkontakten i veggen før du konfigurerer Internettilkoblingen.
- Hvis du bruker en DSL- eller kabel-/satellitt modemtilkobling, tar du kontakt med Internettleverandøren eller mobiltelefon-tjenesten for installasjonsanvisninger.

For å fullføre konfigureringen av den kablede Internettilkoblingen, følger du anvisningene i "Konfigurere Internettilkobling" på side 18.

Konfigurere en trådløs tilkobling

 **MERK:** For å konfigurere en trådløs ruter, se dokumentasjonen vedlagt ruterens.

Før du kan bruke den trådløse Internettilkoblingen, må du koble deg til en trådløs ruter.

Slik konfigurerer du tilkoblingen til en trådløs ruter:

1. Kontroller at trådløs er aktivert på datamaskinen (se "Aktivere eller deaktivere trådløs" på side 14).
2. Lagre og lukk eventuelle åpne filer og avslutt alle åpne programmer.
3. Klikk **Start**  → **Kontrollpanel**.
4. Skriv inn **nettverk**, i søkeboksen og klikk deretter **Senter for nettverk og deling** → **Koble til et nettverk**.
5. Følg anvisningene på skjermen for å fullføre oppsettet.

Konfigurere Internettilkoblingen

Internettleverandører og -tilbud varierer fra land til land. Kontakt din leverandør om tilgjengelige tilbud i ditt land.

Hvis du ikke kan koble til Internett, men har kunnet gjøre det tidligere, kan problemet være at Internettjenesten har falt ut. Ta kontakt med leverandøren for å sjekke tjenestestatusen, eller prøv å koble på igjen senere.

Ha leverandørinformasjonen for hånden. Hvis du ikke har en Internettleverandør, kan veiviseren **Koble til Internett** hjelpe deg å finne en.

Konfigurere Internettilkoblingen:

1. Lagre og lukk eventuelle åpne filer og avslutt alle åpne programmer.
2. Klikk **Start**  → **Kontrollpanel**.
3. Skriv inn `nettverk` i søkeboksen og klikk deretter **Senter for nettverk og deling** → **Konfigurer en tilkobling eller et nettverk** → **Koble til Internett**.

Vinduet **Koble til Internett** vises.

-  **MERK:** Hvis du ikke vet hvilken type tilkobling du skal velge, klikker du **Help me choose** (Hjelp meg å velge) eller ta kontakt med Internettleverandøren.
4. Følg anvisningene på skjermen, og bruk installasjonsinformasjonen fra leverandøren for å fullføre installasjonen.

Brukergrensesnittmoduser

Den bærbare Inspiron-datamaskinen kan brukes i tre forskjellige moduser. Hver modus har et eget brukergrensesnitt som endres automatisk.

Standardmodus – dette er standardmodusen. I denne modusen viser datamaskinen Microsoft Windows-skrivebordet.

Tablet-modus – i denne modusen starter duo Stage-brukergrensesnittet (se "duo Stage" på side 36). For mer informasjon om Tablet-modus, se *Brukerhåndbok for Inspiron duo Tablet* på support.dell.com/manuals. For å konfigurere den bærbare datamaskinen i Tablet-modus, se "Konfigurere Tablet-modus" på side 20.

Dokkingsmodus – i denne modusen starter den dokkede Tablet-datamaskinen duo Station-brukergrensesnittet. For mer informasjon, se *Brukerhåndbok for Inspiron duo Audio Station* at support.dell.com/manuals. For å konfigurere den bærbare datamaskinen i dokkingsmodus, må du først sette den til Tablet-modus og deretter dokke den på en Inspiron duo Audio Station.

Konfigurere Tablet-modus

Den bærbare Inspiron-datamaskinen kan også konfigureres til bruk i Tablet-modus.

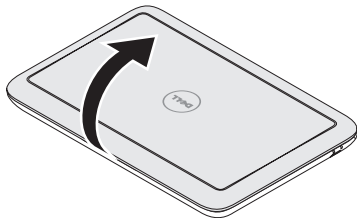

1. Åpne skjermen.

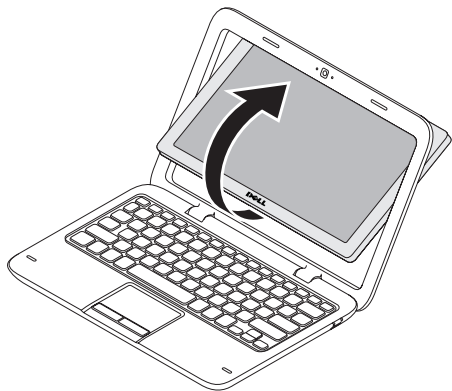

2. Skyv skjermpanelet fra toppen og roter det 180 grader medurs.

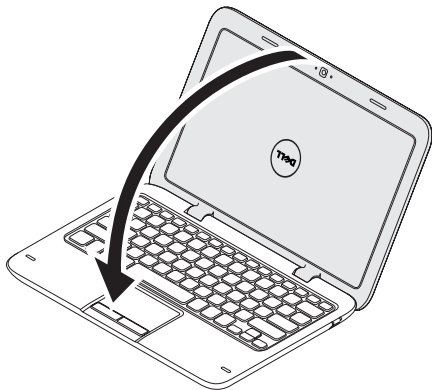

3. Lukk skjermen.

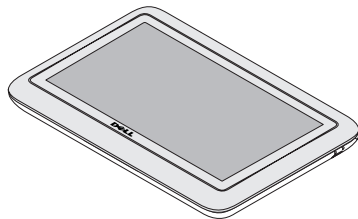



duo Stage-brukergrensesnittet blir aktivert automatisk i Tablet-modus. For mer informasjon om Tablet-modus, se *Brukerhåndbok for Inspiron duo Tablet* på support.dell.com/manuals.

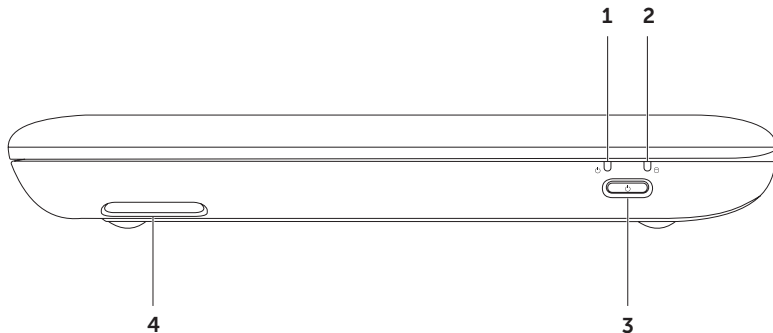

Bruke en bærbar Inspiron

Dette kapittelet inneholder informasjon om funksjonene på en bærbar Inspiron datamaskin.

Funksjoner på høyre side



-
- 1  **Strøm-/batteristatuslampe** – angir strømstatus og batteriladestatus. For mer informasjon om strøm-/batteristatuslampen, se "Statuslamper og indikatorer" på side 26.

 - 2  **Harddiskensaktivitetslampe** – lyser når datamaskinen leser eller skriver data. Hvitt lys angir harddiskaktivitet.
 **FORSIKTIG: For å unngå å miste data, må du aldri slå av datamaskinen når harddiskens aktivitetslampe lyser.**

 - 3  **Av- og på-knapp** – slår datamaskinen av eller på.

 - 4 **Høyre høyttaler** – gir stereokvalitetslyd.
-

Funksjoner på venstre side

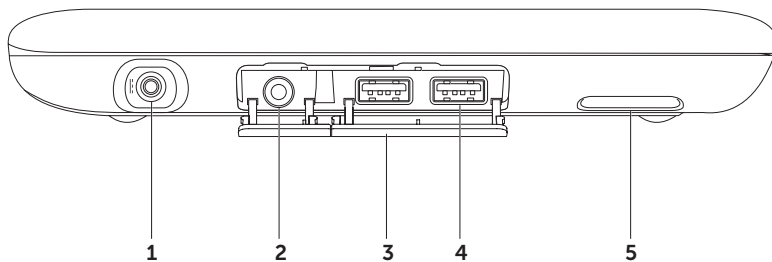

-
- 1  **Adapterkontakt** – for tilkobling av adapteren slik at den kan drive datamaskinen og lade batteriet.

 - 2  **Lyd ut-/hodetelefonkontakt** – for tilkobling av hodetelefon eller til en strømdrevet høyttaler eller et stereoanlegg.

 - 3 **Kontaktdeksler (2)** – dekker USB-kontaktene og lyd ut-/hodetelefonkontakten.

 - 4  **USB 2.0-kontakter (2)** – for tilkobling av USB-enheter, f.eks. mus, tastatur, skriver, ekstern stasjon eller MP3-spiller.

 - 5 **Venstre høyttaler** – gir stereokvalitetslyd.
-

Statuslamper og -indikatorer

Strøm-/batteristatuslampe

	Indikatorlampestatus	Datamaskinstatus	Batteriladingsstatus
Strømadapter	lyser hvitt	i ventemodus/av/ dvalemodus	0-100 % <= 98 %
	blinker hvitt	ventemodus	>98 %
	av	av/dvalemodus	>98 %
Batteri	lyser hvitt	på	>=10 %
	lyser gult	på/ventemodus	< 10%
	blinker hvitt	ventemodus	>=10 %
	av	av/dvalemodus	0-100 %

 **MERK:** Batteriet lader når datamaskinen drives av adapteren.

 **MERK:** For informasjon om strømproblemer, se "Strømproblemer" på side 44.

Deaktivere batterilading





Du kan bli bedt om å deaktivere batteriladingsfunksjonen mens du befinner seg på et fly. Slik deaktiverer du raskt batteriladingsfunksjonen:

1. Kontroller at datamaskinen er slått på.
2. Trykk på batterimåler-tasten  på funksjonstastraden på tastaturet.
3. I kategorien **Battery Life** (batteriliv), velger du avkrysningsboksen **Disable battery charging** (deaktiver batterilading).

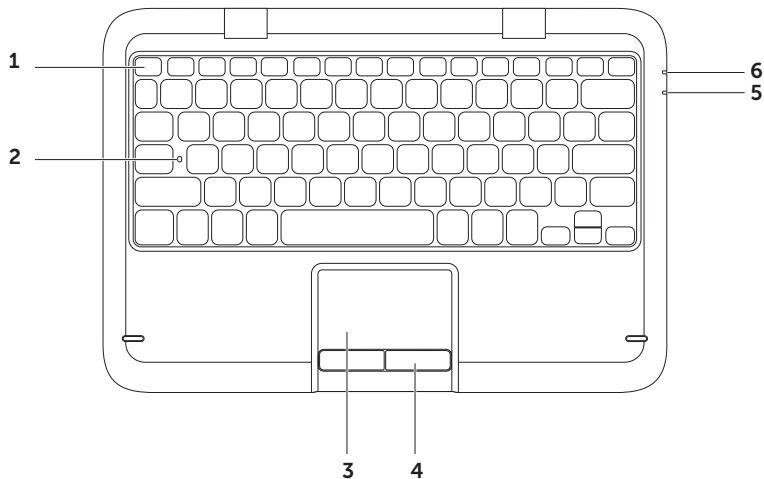
 **MERK:** Batterilading kan også deaktiveres i systemoppsettet (BIOS).

Datamaskinbase- og tastaturfunksjoner



-
- 1 Funksjonstastrad** – tast for aktivering eller deaktivering av trådløs  , taster for økning og reduksjon   av lysstyrke, multimedietaster og taster for aktivering eller deaktivering av styreplaten  befinner seg på denne raden.

For mer informasjon om multimedietastene, se "Multimediekontrolltaster" på side 32.

- 2 Statuslampe for Caps Lock** – lyser når Caps Lock er aktivert. Det hvite lyset angir at Caps Lock er aktivert.
-

- 3 Styreplate** – har samme funksjonalitet som en mus for å flytte markøren, dra og slippe valgte elementer, samt venstreklikke ved å slå lett på overflaten.

Styreplaten støtter funksjonene **rulling, knipsing, zooming** og **rotering**. For å endre styreplateinnstillingene, dobbeltklikker du ikonet **Dell Touch pad** (styreplate) i meldingsområdet på skrivebordet. For mer informasjon, se "Styreplatebevegelser" på side 30.

MERK: Trykk på tasten  på funksjonstastraden for å aktivere eller deaktivere styreplaten.

- 4 Styreplateknapper** – har samme venstre- og høyreklikkfunksjoner som en mus.
-

- 5 Strøm-/batteristatuslampe** – angir strømstatus og batteriladestatus. For mer informasjon om strøm-/batteristatuslampen, se "Statuslamper og indikatorer" på side 26.
-

- 6 Harddiskensaktivitetslampe** – lyser når datamaskinen leser eller skriver data. Hvitt lys angir harddiskaktivitet.

 **FORSIKTIG:** For å unngå å miste data, må du aldri slå av datamaskinen når harddiskens aktivitetslampe lyser.

Styreplatebevegelser

Rulle

Rull gjennom innhold. Rullefunksjonen omfatter:

Rull loddrett automatisk – rull opp eller ned i det aktive vinduet.

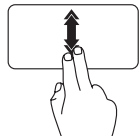

Beveg to fingre opp eller ned i raskt tempo for å aktivere loddrett rulling automatisk.

Trykk på styreplaten for å avslutte automatisk rulling.

Rull vannrett automatisk – rull til høyre eller venstre i det aktive vinduet.

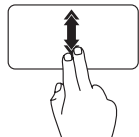

Beveg to fingre raskt til høyre eller venstre for å aktivere vannrett rulling automatisk.

Trykk på styreplaten for å avslutte automatisk rulling.

Knipse

Vend innhold forover eller bakover avhengig av retningen på knipset.

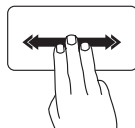

Beveg tre fingre raskt i ønsket retning for å vende innholdet i det aktive vinduet.

Zoome

Øk eller reduser størrelsen på skjerminnholdet. Zoom-funksjonen omfatter:

Kniping — zoom inn eller ut ved å bevege to fingre fra hverandre eller mot hverandre på styreplaten.

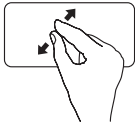

Zoom inn:

Beveg to fingre fra hverandre for å forstørre visningen av det aktive vinduet.

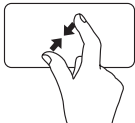

Zoom ut:

Beveg to fingre mot hverandre for å redusere visningen av det aktive vinduet.

Rotere

Roter det aktive innholdet på skjermen.

Roteringsfunksjonen omfatter:

Vridning — roter det aktive vinduet ved bruk av to fingre hvor en finger står på samme sted mens den andre roterer.



Hold tommelen fast og beveg pekefingeren i en buet bevegelse til høyre eller venstre for å rotere det valgte elementet medurs eller moturs.

Multimediekontrolltaster

Multimediekontrolltastene befinner seg på funksjonstastraden på tastaturet. Trykk på ønsket tast for å bruke multimediekontrollene. Du kan konfigurere multimediekontrolltastene på tastaturet ved bruk av **systemoppsettet** (BIOS) eller **Windows Mobility Center** (mobilitetssenter).

System Setup (systemoppsett)

1. Trykk <F2> under POST (Power On Self Test) for å gå inn i systemoppsettet (BIOS).
2. Under **Function Key Behavior** (funksjonstastatferd) velger du **Multimedia Key First** (multimedietast først) eller **Function Key First** (funksjonstast først).

Multimedia Key First (multimedietast først) – dette er standardvalget. Trykk en multimedietast for å utføre den tilknyttede multimediehandlingen. For en funksjon, trykk <Fn> + ønsket funksjonstast.

Function Key First – Press any function key to perform the associated function. For multimedia action, press <Fn> + the required multimedia key.

 **MERK:** Alternativet **Multimedia Key First** (multimedietast først) er kun aktivt i operativsystemet.

Windows Mobility Center (mobilitetssenter)

1. Trykk på tastene <><X> for å starte Windows Mobility Center.
2. Under **Function Key Row** (funksjonstastrad) velger du **Function Key** (funksjonstast) eller **Multimedia Key** (multimedietast).





 Demp lyden

 Reduser volumet

 Øk volumet

 Spill forrige spor eller kapittel

 Spill eller pause

 Spill neste spor eller kapittel

Skjermfunksjoner

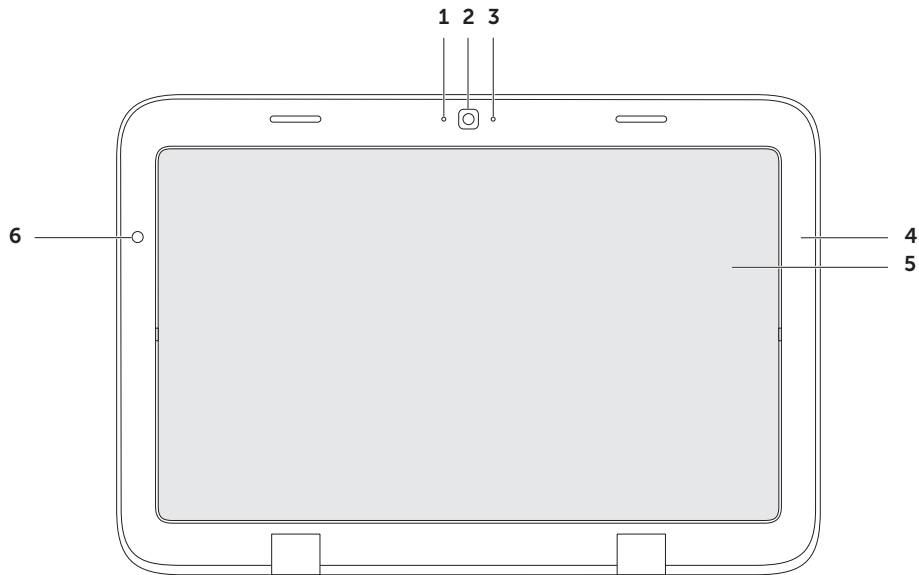

-
- 1 Mikrofon** – for kvalitetslyd på videoprating og taleopptak.

 - 2 Kamera** – innebygd kamera for videobilder, konferansesamtaler og nettpat.

 - 3 Kameraindikatorlampe** – angir om kamera er av eller på. Hvitt lys angir at kamera er på.

 - 4 Skjermramme** – den ytre rammen som holder skjermpanelet

 - 5 Skjermpanel** – roter skjermpanelet for å sette datamaskinen i Tablet-modus. For mer informasjon, se "Konfigurere Tablet-modus" på side 20.

 - 6 Omgivelseslys** – omgivelseslyssensoren sanser tilgjengelig omgivelseslys og justerer lysstyrken på skjermens baklys i henhold til dette.
-

Bruke berøringsskjermen

Berøringsskjermfunksjonen konverterer den bærbare datamaskinen til en interaktiv skjerm.

duo Stage

Programvaren duo Stage som er installert på datamaskinen gir deg tilgang til dine favorittmedier og flerberøringsprogrammer.

For å starte opp duo Stage, klikker du

Start  → **Alle programmer** → **Dell Stage** → **duo Stage**.

 **MERK:** Enkelte programmer på duo Stage kan også startes opp fra menyen **Alle programmer**.

Du kan tilpasse duo Stage på følgende måte:

- Flytt en programsnarvei — velg og hold programsnarveien helt til den blinker, og dra deretter programsnarveien til ønsket sted på duo Stage.
- Minimaliser — dra duo Stage-vinduet til nederst på skjermen.

- Tilpass — velg innstillingsikonet og velg deretter ønsket alternativ.

Følgende programmer er tilgjengelige på duo Stage:

 **MERK:** Enkelte av programmene er muligens ikke tilgjengelige, avhengig av hva du valgte da du kjøpte datamaskinen.

- MUSIKK — spill musikk eller bla gjennom musikkfiler etter album, artist eller sangtittel. Du kan også høre på radiostasjoner fra hele verden. Med Napster-programmet (ekstrautstyr) kan du laste ned sanger mens du er koblet til Internett.
- YOUPAINT — tegn og rediger bilder.
- SPILL — spill berøringsaktiverte spill.
- DOKUMENTER — gir hurtigtilgang til dokumentmappen på datamaskinen.
- PHOTO — vis, organiser eller rediger bilder. Du kan opprette bildevisninger og samlinger av bilder og laste dem opp til **Facebook** eller **Flickr** når du er koblet til Internett.

- **DELL WEB** — forhåndsvisning av opp til fire nettsidefavoritter. Klikk eller trykk på nettsidevisningen for å åpne den i en nettleser.
- **VIDEO** — se videoer. Med CinemaNow-programmet (ekstrautstyr) kan du kjøpe eller leie filmer og TV-serier mens du er koblet til Internett.
- **SNARVEIER** — hurtigtilgang til ofte brukte programmer.
- **BØKER** — starter E Reader, hvor du kan laste ned og lese e-bøker i PDF- og EPUB-format.
- **Web Tile** — forhåndsvisning av opp til fire nettsidefavoritter. Med Web Tile kan du legge til, redigere eller slette en forhåndsvisning av en nettside. Klikk eller trykk på nettsidevisningen for å åpne den i en nettleser. Du kan også opprette multiple forhåndsvisninger gjennom Apps-galleriet.

Berøringsskjermbevegelser

 **MERK:** Enkelte av disse bevegelsene fungerer muligens ikke utenfor Dell Touch Zone-programmet.

Zoome

Øk eller reduser størrelsen på skjerminnholdet.

Kniping – zoom inn eller ut ved å bevege to fingre fra hverandre eller mot hverandre på skjermen.



Zoom inn:

Beveg to fingre fra hverandre for å forstørre visningen av det aktive vinduet.

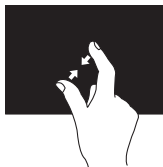

Zoom ut:

Beveg to fingre mot hverandre for å redusere visningen av det aktive vinduet.

Holde

Gir deg tilgang til ytterligere informasjon ved å simulere et høyreklikk.

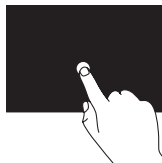

Trykk og hold en finger på berøringsskjermen for å åpne kontekstfølsomme menyer.

Knipsing

Vend innhold forover eller bakover avhengig av retningen på knipset.

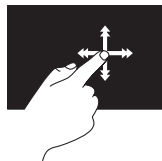

Beveg en finger raskt i ønsket retning for å bla gjennom innhold i et aktivt vindu som sidene i en bok. Knipsing fungerer også loddrett når du navigerer i innhold som f.eks. bilder eller sanger i en spilleliste.

Rulle

Rull gjennom innhold. Rullefunksjonen omfatter:

Panorer — flytt fokuset til det ønskede objektet når ikke hele objektet er synlig.

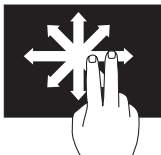

Beveg to fingre i ønsket retning for å panorere det valgte objektet.

Rull loddrett — rull opp eller ned i det aktive vinduet.

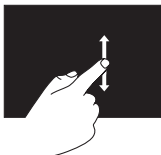

Beveg en finger opp eller ned for å aktivere loddrett rulling.

Rull vannrett — rull til høyre eller venstre i det aktive vinduet.

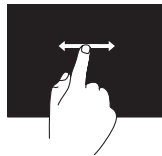

Beveg en finger til venstre eller høyre for å aktivere vannrett rulling.

Rotere

Roter det aktive innholdet på skjermen.

Vridning — roter det aktive innholdet ved bruk av to fingre.



Hold en finger eller tommelen på plass og beveg den andre fingeren i en buet retning til høyre eller venstre. Du kan også rotere det aktive innholdet ved å bevege fingrene i en sirkelbevegelse.

Programvarefunksjoner

Produktivitet og kommunikasjon

Du kan bruke datamaskinen til å lage presentasjoner, brosjyrer, kort, flygeblader og regneark. Du kan også redigere og vise fotografier og bilder. Se på innkjøpsordren hvilke programmer som er installert på datamaskinen.

Etter at du er koblet til Internett, kan du gå til nettsteder, konfigurere en e-postkonto, laste og ned filer.



Underholdning og multimedia

 **MERK:** Datamaskinen har ingen intern optisk stasjon. Bruk en ekstern optisk stasjon (ekstrautstyr) eller ekstern lagringsenhet til prosedyrene som krever plater.

Du kan bruke datamaskinen til å se videoer, spille spill, lage dine egne CD-er/DVD-er, høre på musikk og Internett-radiostasjoner.

Du kan laste ned eller kopiere bilder og videofiler fra bærbare enheter, f.eks. digitale kamera og mobiltelefoner. Ekstra programvare gjør deg i stand til å organisere og lage musikk- og videofiler som kan spilles inn på plate, lagres på bærbare produkter som f.eks. MP3-spillere og håndholdte enheter, eller avspilles og vises direkte på tilkoblede TV-er, projektorer og stereoanlegg.

Dell DataSafe Online Backup (elektronisk sikkerhetskopiering)

-  **MERK:** Dell DataSafe Online støttes kun på Windows operativsystemer.
-  **MERK:** Bredbåndsforbindelse anbefales for rask opplastings/nedlastingshastighet.

Dell DataSafe Online er en automatisk sikkerhetskopierings og gjenopprettingstjeneste som beskytter data og andre viktige filer fra katastrofale hendelser som tyveri, brann eller naturkatastrofer. Du får tilgang til tjenesten på datamaskinen ved bruk av en-passordbeskyttet konto.

For mer informasjon, gå til **DellDataSafe.com**.

Planlegge sikkerhetskopiering:

1. Dobbeltklikk på ikonet til Dell DataSafe Online  i meldingsområdet på skrivebordet.
2. Følg anvisningene på skjermen.

Fritt fallfall-sensor

Fritt fall-sensoren beskytter datamaskinens harddisk fra potensielle skader ved å sanse fritt fall hvis datamaskinen faller i gulvet ved et uhell. Når et fritt fall sanse, plasseres harddisken i en *sikker modus* så snart som mulig for å beskytte mot skader på lese-/skrivehodet og potensielt datatap. Harddisken går tilbake til normal modus når fritt fall ikke lenger sanse.

-  **MERK:** Harddisken er fremdeles begrenset av sin egen stabilitetsspesifikasjon. Vanligvis kan harddisken tåle et støt på 225 G i bruk og 800 G ikke i bruk.

Løse problemer

Dette kapittelet inneholder feilsøkinginformasjon for datamaskinen. Hvis ikke problemet lar seg løse med følgende retningslinjer, se "Bruke støtteverktøy" på side 49 eller "Kontakte Dell" på side 72.

 **ADVARSEL: Kun faglært personell kan ta av datamaskindekselet. Seservicehåndboken på support.dell.com/manuals for avanserte serviceanvisninger.**

Pipekoder

Datamaskinen kan avgi en serie med signaler under oppstart hvis det oppstår feil eller problemer. Denne serien med signaler, kalt signalkoder, identifiserer et problem. Hvis dette skjer, skriv ned feilkoden og kontakt Dell (se "Kontakte Dell" på side 72) for å få hjelp.

 **MERK:** For å bytte ut deler, se *Servicehåndboken* på support.dell.com.

Pipekode	Mulig problem
Ett	Mulig hovedkortfeil — feil i BIOS ROM-kontrollsum
To	Finner ikke RAM MERK: Hvis du har installert eller byttet ut minnemodulen, må du kontrollere at den er riktig satt inn.
Tre	Mulig hovedkortfeil — brikkesettfeil
Fire	Lese-/skrivefeil i RAM
Fem	Feil i sanntidsklokke
Seks	Videokort- eller brikkefeil
Sju	Prosesorfeil
Åtte	Skjermfeil

Problemer med berøringsskjermen

Enkelte eller alle flerberøringsfunksjoner fungerer ikke —

- Enkelte berørings- og flerberøringsfunksjoner kan være deaktiverte. For å aktivere dem, dobbeltklikker du på ikonet **Knips** (Flick)  i meldingsområdet på skrivebordet. I vinduet **Penn og berøring** (Pen and Touch) velger du kategorien **Berøring** (Touch) og konrollerer av alternativene **Bruk fingeren som inndataenhet** (Use your finger as an input device) og **Aktiver flerberøringsbevegelser og sporing** (Enable multi-touch gestures and inking) er valgt.
- Flerberøringsfunksjonen er muligens ikke støttet av programmet.
- Berøringsskjermen kalibreres på fabrikken og behøver ikke å kalibreres på nytt. Hvis du velger å kalibrere berøringsskjermen,

klikker du **Start**  → **Kontrollpanel** → **Maskinvare og lyd** → **Tablet PC-innstillinger** → **Kalibrer...**

 **MERK:** Feil kalibrering kan medføre unøyaktig berøringsfølsomhet.

Hvis berøringsskjermen begynner å miste følsomhet —

uønskede partikler (f.eks. klistrelapper) blokkerer muligens berøringssensorene til skjermen. Slik fjerner du disse partiklene:

- a. Slå av datamaskinen.
- b. Koble strømadapteren fra stikkontakten.

 **FORHOLDSREGEL: Bruk ikke vann eller vaskemidler til å tørke av berøringsskjermen.**

- c. Bruk en ren, lofri klut (du kan sprute et mildt rengjøringsmiddel eller vann på kluten om nødvendig, men ikke på skjermen) og tørk av overflaten og sidene på berøringsskjermen for å fjerne skitt eller fingeravtrykk.

Nettverksproblemer

Hvis du mister den trådløse nettverkskoblingen — den trådløse ruteren er ikke tilkoblet eller har blitt deaktivert på datamaskinen.

- Kontroller at den trådløse ruteren er slått på og koblet til datakilden (kabelmodem eller nettverkshub).
- Sjekk om trådløs er aktivert på datamaskinen (se "Aktivere eller deaktivere trådløs" på side 14).
- Etabler tilkoblingen til den trådløse ruteren på nytt (se "Konfigurere en trådløs tilkobling" på side 17).
- Støy kan blokkere eller forstyrre den trådløse tilkoblingen. Prøv å flytte datamaskinen nærmere den trådløse ruterens.
- Påse at de trådløse antennene ikke er blokkert. For mer informasjon om hvor de trådløse antennen befinner seg, se side 16.

Hvis du har mistet den trådløse nettverksforbindelsen — nettverkskabelen er løs eller skadet.

Kontroller at nettverkskabelen er satt inn og at den ikke er skadet.

Strømprøblemer

Hvis strømlampen er av — datamaskinen er slått av, er i dvalemodus eller mottar ikke strøm.

- Trykk på av/på-knappen. Datamaskinen går tilbake til vanlig drift hvis den er slått av eller i dvalemodus.
- Sett adapterkabelen inn igjen i kontakten på datamaskinen, i adapteren og i stikkkontakten.
- Hvis adapterkabelen er koblet til et grenuttak, må du kontrollere at grenuttaket er koblet til en elektrisk stikkontakt og at det er slått på. Forsøk også å koble til strøm uten å benytte spenningsvern, forgrenere og skjøteledninger for å kontrollere om maskinen lar seg slå på.

- Kontroller at den elektriske stikkontakten er strømførende ved å teste den med for eksempel en lampe.
- Kontroller kabeltilkoblingene til nettstrømadapteren. Hvis det er en lampe på nettstrømsadapteren, må du kontrollere at den lyser.

Hvis strømlampen lyser hvitt og datamaskinen ikke reagerer — skjermen er muligens ikke tilkoblet eller slått på.

- Hold inne av- og påknappen helt til datamaskinen slår seg av, og slå den deretter på igjen.
- Hvis problemet vedvarer, ta kontakt med Dell (se "Kontakte Dell" på side 72).

Hvis strømlampen blinker hvitt — datamaskinen er i ventemodus og skjermen svarer muligens ikke.

- Trykk en tast på tastaturet, beveg den tilkoblede musen eller en finger på styreplaten eller trykk på av- og påknappen for å fortsette med normal bruk.

- Hvis ikke skjermen svarer, trykk og hold inne av- og påknappen helt til datamaskinen slår seg av, og slå den deretter på igjen.

- Hvis problemet vedvarer, ta kontakt med Dell (se "Kontakte Dell" på side 72).

Hvis det oppstår forstyrrelser som hindrer mottak på datamaskinen — et uønsket signal skaper forstyrrelse ved å avbryte eller blokkere andre signaler. Noen mulige årsaker til forstyrrelse kan være:

- Skjøteledninger for strøm, tastatur og mus.
- For mange enheter koblet til et grenuttak.
- Flere grenuttak er koblet til den samme elektriske stikkontakten.

Minneproblemer

Hvis du får melding om utilstrekkelig minne –

- lagre og lukk alle åpne filer og gå ut av alle åpne programmer du ikke bruker for å se om det løser problemet.
- Se dokumentasjonen for programmet vedrørende minimumskrav til minne.
- Hvis problemet vedvarer, ta kontakt med Dell (se "Kontakte Dell" på side 72).

Hvis du har andre minneproblemer –

- Kjør Dell Diagnostics (se "Dell Diagnostics" på side 51).
- Hvis problemet vedvarer, kontakt Dell (se "Kontakte Dell" på side 72).

Fastlåsnings- og programvareproblemer

Hvis ikke datamaskinen starter opp –
kontroller at adapterkabelen er satt helt inn i datamaskinen og i stikkkontakten.

Hvis et problem ikke lenger reagerer –
avslutt programmet

1. Trykk <Ctrl><Shift><Esc> samtidig.
2. Klikk **Programmer**.
3. Velg programmet som ikke lenger svarer.
4. Klikk **Avslutt oppgave**.

Hvis et program låser seg fast gjentatte ganger — les gjennom dokumentasjonen til programvaren. Avinstaller og installer deretter programmet på nytt hvis det er nødvendig.

 **MERK:** Programvare omfatter vanligvis installasjonsanvisninger i dokumentasjonen eller på CD-en.

 **MERK:** Datamaskinen har ingen intern optisk stasjon. Bruk en ekstern optisk stasjon (ekstrautstyr) eller ekstern lagringsenhet til prosedyrene som krever plater.

Hvis datamaskinen slutter å reagere eller et blått skjermbilde vises —

 **FORHOLDSREGEL:** Du kan miste data hvis du ikke kan slå av operativsystemet.

Hvis ingenting skjer når du trykker på en tast på tastaturet eller beveger den tilkoblede musen eller en finger på styreplaten, trykker og holder du av- og påknappen inne i minst 8 til 10 sekunder (til datamaskinen slås av), og starter deretter datamaskinen på nytt.

Hvis et program er laget for en tidligere versjon av Microsoft® Windows® operativsystem —

kjør Program Compatibility Wizard (veiviser for programkompatibilitet). Programmet Compatibility Wizard (veiviser for programkompatibilitet) konfigurerer et program slik at det kjører i et miljø som ligner en tidligere versjon av Microsoft Windows.

Løse problemer

Kjøre veiviseren for programkompatibilitet:

1. Klikk **Start**  → **Kontrollpanel** → **Programmer** → **Kjør programmer laget for tidligere versjoner av Windows**.
2. Klikk **Neste** i velkomstskjermbildet.
3. Følg anvisningene på skjermen.

Hvis du har andre programvareproblemer —

- Sikkerhetskopier filene øyeblikkelig.
- Kjør et virusprogram for å kontrollere harddisken eller CD-ene.
- Lagre og lukk eventuelle åpne filer eller programmer, og slå av datamaskinen via **Start**  -menyen.
- Les gjennom dokumentasjonen til programvaren eller kontakt produsenten av programmet for mer informasjon om feilsøking:
 - Kontroller at operativsystemet er kompatibelt med operativsystemet på datamaskinen.

- Kontroller at datamaskinen oppfyller minstekravene til maskinvare som er nødvendige for å kunne kjøre programvaren. Du finner informasjon i dokumentasjonen for programvaren.
- Kontroller at programmet er riktig installert og konfigurert.
- Kontroller at det ikke er konflikt mellom enhetsdriverne og programmet.
- Avinstaller og installer deretter programmet på nytt hvis det er nødvendig.
- Skriv ned eventuelle feilmeldinger som vises slik at problemløsingen blir lettere når du kontakter Dell.

Bruke støtteverktøy

Dell Support Center

Alle ondersteuning die u nodig hebt – één handige locatie.

Het **Dell Support Center** biedt systeemwaarschuwingen, aanbevelingen voor het verbeteren van de systeemprestatie en links naar andere tools en diagnostische diensten van Dell.

U start de toepassing als volgt: **klik op Start**  → **Alle programma's** → **Dell** → **Dell Support Center** → **Dell Support Center starten**.

Op de introductiepagina van het **Deel Support Center** worden ' het modelnummer, servicelabelnummer, de code voor express-service, garantiestatus en tips voor het verbeteren van de computerprestatie weergegeven.

De introductiepagina biedt daarnaast links naar:

PC Checkup – Voer diagnostische hardwaretests uit, bekijk wel programma het meeste geheugen op de harde schijf benut en hou wijzigingen bij die elke dag op uw computer worden aangebracht.

PC Checkup Utilities

- **Drive Space Manager** – Beheer de harde schijf van uw computer op basis van een visuele weergave van de ruimte die door elk type bestand wordt benut.
- **Prestatie- en configuratiehistorie**
 - Bewaak systeemgebeurtenissen en wijzigingen door de tijd heen. Dit hulpprogramma toont een overzicht van alle hardwarescans, tests, systeemwijzigingen, kritische gebeurtenissen en herstelpunten op de dag dat deze zich voordeden.

Bruke støtteverktøy

Gedetailleerde systeeminformatie —

Raadpleeg gedetailleerde informatie over de configuratie van uw hardware en besturingssysteem, exemplaren van uw servicecontracten, garantieinformatie en opties voor de verlenging van uw garantie.

Help opvragen — Raadpleeg de mogelijkheden op het gebied van technische ondersteuning en klantenservice, begeleiding en training, online tools, de eigenaarshandleiding, garantieinformatie, veel gestelde vragen enzovoort.

Back-up en herstel — Maak herstelschijven, voer de hersteltool uit en maak online back-ups van bestanden.

Verbetering van de systeemprestatie

Biedt — software- en hardwareoplossingen op die de prestatie van uw computer verbeteren.

Voor meer informatie over **Deel Support Center** en het downloaden en installeren van de beschikbare ondersteuningstools kunt u terecht op **DellSupportCenter.com**.

Mine Dell-nedlastinger

 **MERK:** My Dell Downloads (mine Dell-nedlastinger) er kanskje ikke tilgjengelig i alle regioner.

Enkelte av programmene som er forhåndsinstallert på Dell-datamaskinen inkluderer ikke sikkerhetskopi-CD eller -DVD. Denne programvaren er tilgjengelig på nettstedet My Dell Downloads. Fra dette nettstedet kan du laste ned tilgjengelig programvare for å installere på nytt eller opprette dine egne sikkerhetskopier.

Registrere deg og bruke My Dell Downloads:

1. Gå til **downloadstore.dell.com/media**.
2. Følg anvisningene på skjermen for å registrere deg og laste ned programvaren.
3. Installer programvaren på nytt eller opprett et sikkerhetskopimedium for fremtidig bruk.

Feilsøking av maskinvare

Hvis en enhet ikke registreres under konfigurering av operativsystemet eller registreres, men blir feilkonfigurert, kan du bruke **Hardware Troubleshooter** (feilsøking av programvare) til å løse inkompatibilitetsproblemet

Slik startes feilsøkingsrutinen for maskinvare:

1. Klikk **Start**  → **Hjelp og støtte**.
2. Tast inn `hardware troubleshooter` (feilsøking av maskinvare) i søkefeltet og trykk <Enter> for å starte søket.
3. Velg det alternativet som best beskriver det aktuelle problemet i søkeresultatene, og følg resten av trinnene i feilsøkingsrutinen.

Dell Diagnostics

Hvis du får problemer med datamaskinen, utfører du kontrollene under "Fastlåsing og programvareproblemer" på side 46 og kjører Dell Diagnostics før du kontakter Dell for å få teknisk hjelp.

 **MERK:** Dell Diagnostics fungerer bare på Dell-datamaskiner.

 **MERK:** Platen med *Drivers and Utilities* (drivere og systemverktøy) er kanskje ikke vedlagt datamaskinen.

Kontroller at enheten du vil teste vises i systemoppsettprogrammet og er aktiv. Trykk <F2> under POST (Power On Self Test) for å gå inn i systemoppsettet (BIOS).

Start Dell Diagnostics fra harddisken eller fra platen med *Drivers and Utilities* (drivere og systemverktøy).

Starte Dell Diagnostics fra harddisken

Dell Diagnostics ligger på en skjult partisjon for diagnostikk på harddisken.

 **MERK:** Hvis ikke et skjermbilde kan vises på datamaskinen, kan du kontakte Dell (se "Kontakte Dell" på side 72) for å få hjelp.

1. Kontroller at datamaskinen er satt i en støpsel som du vet er strømførende.
2. Slå på (eller omstart) datamaskinen.
3. Når DELL™-logoen vises, trykker du umiddelbart på <F12>. Velg **Diagnostics** fra oppstartsmenyen og trykk <Enter>. Dette kan aktivere PSA (Pre-Boot System Assessment) på datamaskinen.

 **MERK:** Hvis du venter for lenge og logoen til operativsystemet vises, fortsetter du å vente til skrivebordet i Microsoft® Windows® vises. Slå av datamaskinen og prøv på nytt.

 **MERK:** Hvis du får en melding om at ingen partisjon for diagnoseverktøy er funnet, kjører du Dell Diagnostics fra platen med *Drivers and Utilities* (drivere og systemverktøy).

Hvis PSA aktiveres:

- a. PSA begynner å kjøre tester
- b. Hvis PSA fullfører uten feil, vises følgende melding: "No problems have been found with this system so far. Do you want to run the remaining memory tests? This will take about 30 minutes or more. Do you want to continue? (Recommended) ." ("ingen problemer er funnet med systemet så langt. vil du kjøre resten av minnetestene? dette tar cirka 30 minutter eller mer. vil du fortsette? (anbefales).").

c. Hvis du har minneproblemer, trykk <y>, hvis ikke, trykk <n>. Følgende melding vises: "Booting Dell Diagnostic Utility Partition. Press any key to continue" ("starter opp Dell Diagnostics systemverktøyspartisjon. trykk en tast for å fortsette.")

d. Trykk en tast for å gå til vinduet **Choose An Option** (velg et alternativ).

Hvis ikke PSA aktiveres:

Trykk en tast for å starte Dell Diagnostics fra diagnoseverktøypartisjonen på harddisken og gå til vinduet **Choose An Option** (velg et alternativ).

4. Velg testen du vil kjøre.
5. Dersom du støter på et problem under en test, vises en melding med en feilkode og en beskrivelse av problemet på skjermen. Skriv ned feilkoden og problembeskrivelsen og kontakt Dell (se "Kontakte Dell" på side 72) for å få hjelp.

 **MERK:** Servicemerket for datamaskinen vises øverst på hvert testskjermbilde. Servicemerket identifiserer datamaskinen din når du kontakter Dell.

6. Når testene er fullført, lukker du testskjermbildet slik at du kommer tilbake til vinduet **Choose An Option** (velg et alternativ).
7. For å gå ut av Dell Diagnostics og starte datamaskinen på nytt, klikker du **Exit** (avslutt).

Starte Dell Diagnostics fra platen med Drivers and Utilities (drivere og systemverktøy)

 **MERK:** Platen med *Drivers and Utilities* (drivere og systemverktøy) er kanskje ikke vedlagt datamaskinen.

 **MERK:** Datamaskinen har ingen intern optisk stasjon. Bruk en ekstern optisk stasjon (ekstraustyr) eller ekstern lagringsenhet til prosedyrene som krever plater.

1. Sett inn platen med *Drivers and Utilities* (drivere og systemverktøy).
2. Slå av og start datamaskinen på nytt. Når DELL™-logoen vises, trykker du umiddelbart på <F12>.

 **MERK:** Hvis du venter for lenge og logoen til operativsystemet vises, fortsetter du å vente til Microsoft Windows-skrivebordet. Deretter slår du av datamaskinen og prøver på nytt.

 **MERK:** Det neste trinnet endrer startsekvensen for et engangstilfelle. Neste gang startes datamaskinen ifølge stasjonene som er spesifisert i systeminstallasjonsprogrammet.

3. Når listen over oppstartsenheter vises, velger du **CD/DVD/CD-RW** og trykker <Enter>.
4. Velg alternativet **Boot from CD-ROM** (start opp fra CD-ROM) fra menyen som vises og trykk <Enter>.
5. Tast 1 for å starte CD-menyen og trykk <Enter> for å fortsette.
6. Velg **Run the 32 Bit Dell Diagnostics** (Kjør 32-biters Dell Diagnostics) på den nummererte listen. Hvis det står flere versjoner på listen, velger du den som gjelder for din datamaskin.
7. Velg testen du vil kjøre.

8. Dersom du støter på et problem under en test, vises en melding med en feilkode og en beskrivelse av problemet på skjermen. Skriv ned feilkoden og problembeskrivelsen og kontakt Dell (se "Kontakte Dell" på side 72) for å få hjelp.
-  **MERK:** Servicemerket for datamaskinen vises øverst på hvert testskjerm bilde. Servicemerket identifiserer datamaskinen din når du kontakter Dell.
9. Når testene er fullført, lukker du testskjerm bildet slik at du kommer tilbake til vinduet **Choose An Option** (velg et alternativ).
10. For å gå ut av Dell Diagnostics og starte datamaskinen på nytt, klikker du **Exit** (avslutt).
11. Sett inn platen med *Drivers and Utilities* (drivere og systemverktøy).

Gjenopprette operativsystemet

Du kan gjenopprette operativsystemet på datamaskinen ved hjelp av ett av følgende alternativer:

 **FORHOLDSREGEL:** Bruk av Dell Factory Image Restore eller *operativsystemplaten* til å gjenopprette operativsystemet sletter permanent alle datafilene på datamaskinen. Sikkerhetskopier om mulig datafilene før du bruker disse alternativene.

Alternativ	Bruk
Systemgjenoppretting	som første løsning
Dell DataSafe Local Backup (lokal sikkerhetskopiering)	når systemgjenoppretting ikke løser problemet
Systemgjenoppretingsmedia	når operativsystemsvikt forhindrer bruken av systemgjenoppretting og Dell DataSafe Local Backup når du installerer den fabrikkinstallerte programvaren fra Dell på en nyinstallert harddisk
Dell Factory Image Restore (gjenoppretting av fabrikkbilde)	til å sette datamaskinen tilbake til den driftstilstanden den var i da du mottok datamaskinen.
<i>Operativsystemplaten</i>	for å kun installere operativsystemet på nytt

 **MERK:** *Operativsystemplaten* er muligens ikke vedlagt datamaskinen.

Systemgjenoppretting

Microsoft® Windows® operativsystemene inneholder et alternativ for systemgjenoppretting som tilbakestiller datamaskinen til et tidligere stadium (uten at det innvirker på datafiler) hvis endringer i maskinvare, programvare eller andre systeminnstillinger har medført en uønsket driftstilstand. Eventuelle endringer som Systemgjenoppretting gjør med datamaskinen, er fullt reversible.

 **FORHOLDSREGEL: Foreta regelmessig sikkerhetskopiering av datafilene. Systemgjenoppretting overvåker eller gjenoppretter ikke datafilene.**

Starte Systemgjenoppretting

1. Klikk **Start** .
2. Skriv inn `System Restore` (systemgjenoppretting) i søkeboksen og trykk <Enter>.

 **MERK:** Vinduet **Brukerkontroll** kan vises. Hvis du er en administrator på datamaskinen, klikker du **Fortsett**. Er du ikke det, tar du kontakt med administratoren for å fortsette ønsket handling.

3. Klikk **Neste** og følg anvisningene på skjermen.

Dersom funksjonen Systemgjenoppretting ikke løste problemet, kan du angre den siste systemgjenopprettingen.

Angrer den siste systemgjenopprettingen



 **MERK:** Lagre og lukk alle åpne filer og avslutt eventuelle åpne programmer før du angrer den siste systemgjenopprettingen. Du må ikke endre, åpne eller slette eventuelle filer eller programmer før systemgjenopprettingen er fullført.

1. Klikk **Start** .
2. Skriv inn `System Restore` (systemgjenoppretting) i søkeboxen og trykk <Enter>.
3. Klikk **Undo my last restoration** (angre min siste gjenoppretting) og klikk **Neste**.

Dell DataSafe Local Backup (lokal sikkerhetskopiering)

 **FORHOLDSREGEL:** Bruk av Dell DataSafe Local Backup til gjenoppretting av operativsystemet sletter all data på harddisken permanent og fjerner alle programmer eller drivere som er installert etter at du mottok datamaskinen. Ta sikkerhetskopier av programmer du må installere på datamaskinen før du bruker Dell DataSafe Local Backup. Bruk bare Dell DataSafe Local Backup hvis systemgjenopprettingen ikke løste problemet med operativsystemet.

 **FORHOLDSREGEL:** Selv om Dell Datasafe Local Backup er laget slik at du beholder datafilene på datamaskinen, anbefales det likevel av du sikkerhetskopierer dem før du bruker Dell DataSafe Local Backup.

-  **MERK:** Dell DataSafe Local Backup er kanskje ikke tilgjengelig i alle regioner.
-  **MERK:** Hvis ikke Dell DataSafe Local Backup er tilgjengelig på datamaskinen din, kan du bruke Dell Factory Image Restore (gjenoppretting av fabrikkbilde) (se "Dell Factory Image Restore" på side 62) til å gjenopprette operativsystemet.

Du kan bruke Dell DataSafe Local Backup til å gjenopprette harddisken til den driftstilstanden den var i da du kjøpte datamaskinen, uten av datafiler blir slettet.

Med Dell DataSafe Local Backup kan du:

- Sikkerhetskopiere og gjenopprette datamaskinen til en tidligere driftstilstand
- Opprette systemgjenoppretingsmedier (se "Opprette systemgjenoppretingsmedier (anbefalt) på side 9)

Grunnleggende Dell DataSafe Local Backup (lokal sikkerhetskopiering)

Slik gjenoppretter du den fabrikkinstallerte programvaren fra Dell uten at noen datafiler blir slettet:

1. Slå av datamaskinen.
2. Koble fra alle enheter (USB-stasjon, skriver osv.) som er tilkoblet datamaskinen og fjern eventuell nylig tillagt intern maskinvare.

 **MERK:** Du må ikke koble fra strømadapteren.

3. Slå på datamaskinen.
4. Når DELL™-logoen vises, trykker du <F8> flere ganger for å gå til vinduet **Advanced Boot Options** (avanserte oppstartsalternativer).

Gjenopprette operativsystemet

 **MERK:** Hvis du venter for lenge og logoen til operativsystemet vises, fortsetter du å vente til Microsoft Windows-skrivebordet. Deretter slår du av datamaskinen og prøver på nytt.

5. Velg **Reparer datamaskinen**.

6. Velg **Dell DataSafe Restore and Emergency Backup** fra menyen **System Recovery Options** (alternativer for systemgjenoppretting) og følg anvisningene på skjermen.

 **MERK:** Gjenopprettingen kan ta en time eller mer, avhengig av størrelsen på dataene som skal gjenopprettes.

 **MERK:** For mer informasjon, se kunnskapsdatabaseartikkel 353560 på support.dell.com.

Oppgradere til profesjonell Dell DataSafe Local Backup (lokal sikkerhetskopiering)

 **MERK:** Dell DataSafe Local Backup Professional kan være installert på datamaskinen hvis du bestilte det da du kjøpte datamaskinen.

Dell DataSafe Local Backup Professional inneholder ekstrafunksjoner som gjør at du kan:

- Sikkerhetskopiere og gjenopprette datamaskinen basert på filtyper
- Sikkerhetskopiere filer til en lokal lagringsenhet
- Tidfeste automatiske sikkerhetskopieringer

Oppgradere til Dell DataSafe Local Backup Professional:

1. Dobbelklikk på ikonet til Dell DataSafe Local Backup  i meldingsområdet på skrivebordet.
2. Klikk **UPGRADE NOW!** (oppgrader nå).
3. Følg anvisningene på skjermen.

Systemgjenopprettingsmedier

 **FORHOLDSREGEL:** Selv om systemgjenopprettingsmedier er laget slik at du beholder datafilene på datamaskinen, anbefales det likevel av du sikkerhetskopierer dem før du bruker systemgjenopprettingsmediene.

 **MERK:** Datamaskinen har ingen intern optisk stasjon. Bruk en ekstern optisk stasjon (ekstrautstyr) eller ekstern lagringsenhet til prosedyrene som krever plater.

Du kan bruke systemgjenopprettingsmediene du laget i Dell DataSafe Local Backup til å sette harddisken tilbake til den driftstilstanden den var i da du kjøpte datamaskinen uten at datafilene blir slettet.

Bruk systemgjenopprettingsmediene i følgende tilfeller:

- Operativsystemsvikt som forhindrer bruk av gjenopprettingsalternativene som er installert på datamaskinen.
- Harddiskfeil som forhindrer at data kan gjenopprettes.

Gjenopprette fabrikkinstallert programvare fra Dell på datamaskinen ved bruk av systemgjenopprettingsmedier:

1. Sett inn systemgjenopprettingsplaten eller USB-enheten og start datamaskinen på nytt.
 2. Når DELL™-logoen vises, trykker du umiddelbart på <F12>.
-  **MERK:** Hvis du venter for lenge og logoen til operativsystemet vises, fortsetter du å vente til Microsoft Windows-skrivebordet. Deretter slår du av datamaskinen og prøver på nytt.
3. Velg ønsket oppstarts-enhet fra listen og trykk <Enter>.
 4. Følg anvisningene på skjermen.

Dell Factory Image Restore (gjenoppretting av fabrikkbilde)

 **FORHOLDSREGEL:** Alternativet Dell Factory Image Restore for gjenoppretting av operativsystemet sletter all data på harddisken permanent og fjerner alle programmer eller drivere som er installert etter at du mottok datamaskinen. Sikkerhetskopier all data før du bruker dette alternativet hvis det er mulig. Bruk bare Dell Factory Image Restore hvis Systemgjenoppretting ikke løste problemet med operativsystemet.

 **MERK:** Dell Factory Image Restore er ikke tilgjengelig i alle land eller på alle datamaskiner.

 **MERK:** Hvis ikke Dell Factory Image Restore er tilgjengelig på datamaskinen din, kan du bruke Dell DataSafe Local Backup (lokal sikkerhetskopiering) (se "Dell DataSafe Local Backup" på side 58) til å gjenopprette operativsystemet.

Bruk bare Dell Factory Image Restore som siste utvei for å gjenopprette operativsystemet. Dette alternativet gjenoppretter harddisken til den driftstilstanden den var i da du kjøpte datamaskinen. Alle programmer eller filer som er lagt til siden du mottok datamaskinen—herunder datafiler—blir slettet permanent fra harddisken. Datafiler omfatter dokumenter, regneark, e-postmeldinger, digitale bilder, musikkfiler, osv. Hvis det er mulig, bør du sikkerhetskopiere alle data før du bruker Dell Factory Image Restore.

Starte Dell Factory Image Restore

1. Slå på datamaskinen.
 2. Når DELL™-logoen vises, trykker du <F8> flere ganger for å gå til vinduet **Advanced Boot Options** (avanserte oppstartsalternativer).
-  **MERK:** Hvis du venter for lenge og logoen til operativsystemet vises, fortsetter du å vente til Microsoft Windows-skrivebordet. Deretter slår du av datamaskinen og prøver på nytt.

3. Velg **Reparer datamaskinen**.
Vinduet **Alternativer for systemgjenoppretting** vises.
4. Velg en tastaturlayout og klikk **Neste**.
5. Logg på som en lokal bruker for å få tilgang til alternativene for gjenoppretting. Skriv inn `administrator` i feltet Brukernavn for å få tilgang til kommandomeldingen, og klikk deretter **OK**.
6. Klikk **Dell Factory Image Restore**.
Velkomstskjermbildet for Dell Factory Image Restore vises.
 **MERK:** Du må kanskje velge **Dell Factory Tools** og deretter **Dell Factory Image Restore**, men dette er avhengig av konfigurasjonen.
7. Klikk **Neste**.
Skjermbildet **Confirm Data Deletion** (Bekreft datasletting) vises.
 **MERK:** Hvis du ikke vil gå videre med Dell Factory Image Restore, klikker du **Avbryt**.
8. Velg avmerkingsboksen for å bekrefte at du vil gå videre med reformateringen av harddisken og gjenopprette systemprogramvaren til fabrikkinnstillingene, og klikk deretter **Neste**.
Gjenopprettingsprosessen startes, og den kan ta minst fem minutter å gjennomføre. En melding vises når operativsystemet og fabrikkinstallerte programmer er gjenopprettet til fabrikktilstand.
9. Klikk **Fullfør** for å starte maskinen på nytt.

Få hjelp

Hvis du støter på problemer med datamaskinen, kan du utføre følgende trinn for å diagnostisere og feilsøke problemet:

1. Se "Løse problemer" på side 42 for informasjon og fremgangsmåter som gjelder problemet datamaskinen din har.
2. Se "Dell Diagnostics" på side 51 om hvordan du kjører Dell Diagnostics.
3. Fyll ut "Diagnosesjekklisten" på side 71.

Bruk Dells omfattende tilbud av elektroniske tjenester som er tilgjengelige på Dells nettsted for kundestøtte (support.dell.com) for å få hjelp til fremgangsmåter for installasjon og feilsøking. Se "Elektroniske tjenester" på side 66 for en mer omfattende liste over Dells elektroniske kundestøttetjenester.

4. Hvis de ovennevnte trinnene ikke har løst problemet, se "Før du ringer" på side 70.

 **MERK:** Ring Dell Support fra en telefon nær eller på datamaskinen, slik at støttepersonellet kan hjelpe til med nødvendige prosedyrer.

 **MERK:** Dells ekspresservicekode er muligens ikke tilgjengelig i alle land.

Opgi ekspresservicekoden når du blir bedt om det gjennom Dells automatiske telefonsystem, for å dirigere samtalen direkte til aktuelt støttepersonell. Hvis du ikke har en ekspresservicekode, åpner du mappaen **Dell-tilbehør**, dobbeltklikker ikonet for **ekspresservicekode** og følger fremgangsmåten.

 **MERK:** Noen av følgende tjenester er ikke alltid tilgjengelige på alle steder utenfor det kontinentale USA. Ring nærmeste Dell-representant for informasjon om tilgjengelighet.

Teknisk kundestøtte og -service

Dells kundestøttetjeneste er tilgjengelig for å svare på spørsmål angående Dell-maskinvare. Støttepersonellet vårt benytter databaserte diagnosetester for å gi raske og nøyaktige svar.

For å kontakte Dells kundestøtteservice, se "Før du ringer" på side 70 og finn deretter din lokale kontaktinformasjon, eller gå til **support.dell.com**.

DellConnect

DellConnect™ er et enkelt nettbasert tilgangsværktøy som gir en Dell-representant tilgang til datamaskinen din via en bredbåndsforbindelse slik at problemet ditt kan diagnostiseres og repareres under ditt oppsyn. For mer informasjon, gå til **www.dell.com/DellConnect**.

Elektroniske tjenester

På følgende nettsteder kan du få ytterligere informasjon om Dell-produkter og -tjenester:

- **www.dell.com**
- **www.dell.com/ap** (bare land i Asia/ Stillehavsområdet)
- **www.dell.com/jp** (bare for Japan)
- **www.euro.dell.com** (bare for Europa)
- **www.dell.com/la** (land i Latin-Amerika og Karibia)
- **www.dell.ca** (bare for Canada)

Du får tilgang til Dells nettsteder for kundestøtte på følgende nettsteder og e-postadresser:

Nettsteder for Dells kundestøtte

- **support.dell.com**
- **support.jp.dell.com** (bare for Japan)
- **support.euro.dell.com** (bare for Europa)
- **supportapj.dell.com** (kun for Asia/ Stillehavsregionen)

E-post til Dells kundestøtte adresser

- **mobile_support@us.dell.com**
- **support@us.dell.com**
- **la-techsupport@dell.com** (bare land i Latin-Amerika og Karibia)
- **apsupport@dell.com** (bare land i Asia/ Stillehavsområdene)

E-postadresser for Dell markedsføring og salg

- **apmarketing@dell.com** (bare land i Asia/ Stillehavsområdene)
- **sales_canada@dell.com** (bare for Canada)

Anonym filoverføringsprotokoll (FTP)

- **ftp.dell.com**

Logg inn som bruker: *anonymous*, og bruk e-postadressen din som passord.

Automatisk ordrestatustjeneste

For å sjekke ordrestatus på produkter du har bestilt fra Dell, kan du gå til **support.dell.com**, eller du kan ringe den automatiske ordrestatustjenesten. En innspilling spør etter nødvendig informasjon for å finne og avgi rapport om bestillingen.

Hvis du støter på problemer med bestillingen, for eksempel manglende deler, feil deler eller feilaktig fakturering, tar du kontakt med Dell for kundeassistanse. Ha fakturaen eller følgeseddelen for hånden når du ringer.

For å finne ditt lokale telefonnummer, se "Kontakte Dell" på side 72.

Produktinformasjon

Hvis du trenger informasjon om andre Dell-produkter eller hvis du vil legge inn en bestilling, kan du gå til Dells nettsted på **www.dell.com**. For å finne ditt lokale Dell-telefonnummer eller hvis du vil snakke med en salgsspesialist, se "Kontakte Dell" på side 72.

Retur av produkter for reparasjon under garanti eller for kreditering

Gjør følgende for å klargjøre alle produkter som skal returneres for reparasjon eller kreditering:

 **MERK:** Før du returnerer produktet til Dell, må du sikkerhetskopiere alle data på harddisken(e) og på andre lagringsenheter i produktet. Fjern alle konfidensielle, eiendomsbeskyttede og personlige opplysninger, samt CD-er og mediekort. Dell er ikke ansvarlig for noen konfidensielle, eiendomsbeskyttede eller personlige opplysninger, tapte eller ødelagte data eller tap av eksterne medier som eventuelt fulgte med returen.

1. Ring Dell for å få et autorisasjonsnummer for returer, og skriv det klart og tydelig utenpå esken. For å finne ditt lokale Dell-telefonnummer, se "Kontakte Dell" på side 72.
2. Legg ved en kopi av fakturaen og et brev som beskriver årsaken til returen.
3. Legg ved en kopi av diagnosesjekklisten (se "Diagnosesjekkliste" på side 71), som viser testene du har kjørt og eventuelle feilmeldinger rapportert av Dell Diagnostics (se "Dell Diagnostics" på side 51).
4. Legg ved alt tilbehør som hører til produktet/produktene som returneres (adapterkabel, programvare, håndbøker osv.) hvis returen er for kreditering.

5. Pakk ned utstyret som skal returneres i originalemballasjen (eller tilsvarende).

 **MERK:** Du er ansvarlig for fraktutgiftene. Du er også ansvarlig for å forsikre ethvert produkt du returnerer, og påta deg risikoen for tap under transporten til Dell. Pakker kan ikke sendes som postoppkrav.

 **MERK:** Returvarer som ikke oppfyller noen av kravene ovenfor, vil bli avvist hos Dells mottaksavdeling og bli returnert til kunden.

Før du ringer

MERK: Ha ekspressservicekoden klar når du ringer. Denne koden hjelper Dells automatiske støttetelefonsystem å dirigere samtalen mer effektivt. Du kan også bli bedt om servicemerket.

Finne servicemerke og ekspressservicekode

Servicemerket og ekspressservicekoden for datamaskiner befinner seg på en etikett på undersiden av datamaskinen.

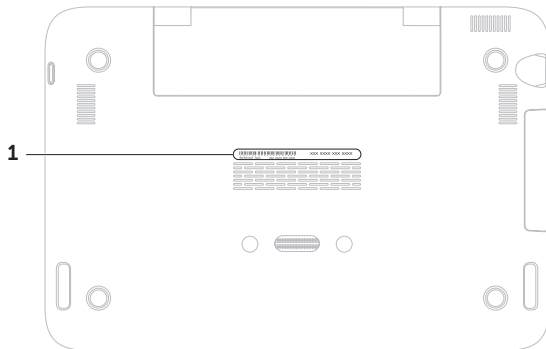

1 Servicemerke og ekspressservicekode

Husk å fylle ut diagnosesjekklisten. Slå på datamaskinen hvis det er mulig, før du ringer til Dell for å få assistanse, og ring fra en telefon på eller nær datamaskinen. Du kan bli bedt om å skrive noen kommandoer på tastaturet, formidle detaljert informasjon under operasjoner eller prøve andre feilsøkingstrinn som bare er mulig å utføre på selve datamaskinen. Sørg for å ha dokumentasjonen for datamaskinen for hånden.

Diagnosesjekkliste

- Navn:
- Dato:
- Adresse:
- Telefonnummer:
- Servicemerke (strekkekode under datamaskinen):
- Ekspresstjenestekode:
- RMA-nummer (Return Material Authorization Number) (hvis dette er gitt av støttetekniker hos Dell):
- Operativsystem og versjon:
- Enheter:
- Utvidelseskort:
- Er du koblet til et nettverk? Ja /Nei
- Nettverk, versjon og nettverksadapter:
- Programmer og versjoner:

Få hjelp

Se dokumentasjonen for operativsystemet for å bestemme innholdet i datamaskinens oppstartsfiler. Hvis datamaskinen er koblet til en skriver, skal alle disse filene skrives ut. Hvis ikke, må du skrive ned innholdet av hver fil før du ringer til Dell.

- Feilmelding, signalkode eller diagnostisk kode:
- Beskrivelse av problemet og feilsøkningsprosedyrer du har utført:

Kontakte Dell

Amerikanske kunder ringer
800-WWW-DELL (800-999-3355).

 **MERK:** Hvis du ikke har en aktiv internettilkobling, kan du finne kontaktinformasjon på fakturaen, følgeseddelen, regningen eller i Dells produktkatalog.

Dell tilbyr flere elektroniske og telefonbaserte kundestøtte- og servicealternativer. Tilgjengelighet varierer etter land og produkt, og noen tjenester er ikke tilgjengelige på alle steder.

Gjør følgende for å kontakte Dell for spørsmål vedrørende salg, teknisk kundestøtte eller -service:

1. Gå til **www.dell.com/ContactDell**.
2. Velg land eller region.
3. Velg den aktuelle tjeneste- eller kundestøttekoblingen etter behov.
4. Kontakt Dell på den måten som passer best for deg.

Finne mer informasjon og ressurser

Hvis du må:

Installere operativsystemet på nytt

Kjøre et diagnoseprogram for datamaskinen

Installere systemprogramvare på nytt

for mer informasjon om Microsoft®
Windows® operativsystem og funksjoner

Oppgradere datamaskinen med nye eller
ekstra komponenter, for eksempel en
harddisk

Bytte ut eller installere en defekt del på nytt

Finne servicemerket/ekspresservicekoden —
du må bruke servicemerket til å identifisere
datamaskinen på **support.dell.com** eller til å
kontakte teknisk kundestøtte

Se:

"Systemgjenoppretingsmedier" på side 61

"Dell Diagnostics" på side 51

"Mine Dell-nedlastinger" på side 50

support.dell.com

Servicehåndboken på
support.dell.com/manuals



MERK: I enkelte land kan åpning og
utskifting av deler i datamaskinen
ugyldiggjøre garantien. Les gjennom
garantien og retningslinjene for retur
før du jobber inni datamaskinen.

I bunnen av datamaskinen **Dell**
kundestøttesenter. For å starte **Dell**
Support Center, klikker du ikonet  i
meldingsområdet på skrivebordet.

Hvis du må:

Finne informasjon om beste praksis for datamaskinen

Lese gjennom garantiinformasjon, vilkår og betingelser (kun USA), sikkerhetsanvisninger, forskriftsmessig informasjon, ergonomisk informasjon og lisensavtale for sluttbrukere

Finne drivere og nedlastinger, samt readme-filer

Teknisk kundestøtte og produkt hjelp

Kontrollere bestillingsstatusen på nye innkjøp

Finne løsninger og svar på vanlige spørsmål

Finne informasjon om de nyeste oppdateringene om tekniske endringer for datamaskinen, eller avansert teknisk referansemateriale for teknikere eller erfarne brukere

Se:



Dokumentasjon om sikkerhet og forskrifter vedlagt datamaskinen, og også hjemmesiden for overholdelse av forskrifter (Regulatory Compliance) på

www.dell.com/regulatory_compliance

support.dell.com

Spesifikasjoner

Dette kapittelet inneholder informasjon du kan komme til å trenge når du konfigurerer, oppdaterer drivere for og oppgraderer datamaskinen.

 **MERK:** Tilbudene kan variere fra sted til sted. For mer informasjon om konfigurering av datamaskinen, se **Om systemet** under **Dell Support Center**. For å starte **Dell Support Center**, klikker du ikonet  i meldingsområdet på skrivebordet.

Datamaskinmodell

Dell™ Inspiron 1090

Datamaskininformasjon

Systembrikkesett	Intel® NM10 Express
Prosessortype	Intel Atom™ dual-core N550

Minne

Minnemodulkontakt	én intern SODIMM-kontakt
Minnemodulkapasiteter	2 GB
Minimum minne	2 GB
Maksimum minne	2 GB
Minnetype	1333 MHz SODIMM DDR3

 **MERK:** For anvisninger om oppgradering av minne, se *servicehåndboken* på support.dell.com/manuals.

Spesifikasjoner

Kontakter

Lyd	én lyd ut/ hodetelefonkontakt
Minikort	ett fullt minikortspor ett halvt minikortspor
USB	to 4-pinnere USB 2.0- kompatible kontakter

Kommunikasjon

Trådløs	WLAN, WWAN (ekstrautstyr), WiMax/Wi-Fi bgn/gn (ekstrautstyr) og WPAN med Bluetooth® trådløs teknologi (ekstrautstyr)
---------	--

Kamera

Kameraoppløsning	1,3 megapiksel
Videooppløsning	640 x 480 ved 30 fps (maksimum)

Video

Videokontroller	Intel NM10
Videominne	8 MB systemminne (minimum) 256 MB (maksimum)
Videodekoder	innebygd HD- videodekoder

Lyd

Lydkontroller	Connexant Audio CX20671
Høytalere	2 x 1,5 watt (topp)/1 Watt (gjennomsnittlig RMS)
Volumkontroller	programvaremenyer og mediekontroller

Tastatur

Antall taster	86 (USA og Canada); 87 (Europa og Brasil); 90 (Japan)
---------------	---

Styreplate

X/Y-posisjon, oppløsning (grafikktabellmodus)	240 tpt
---	---------

Størrelse:

Høyde	37,0 mm rektangel
Bredde	67,0 mm sensoraktivt område

Skjerm

Type	Multiberøring 10,1 tommers HD
------	----------------------------------

Mål:

Høyde	125,22 mm
Bredde	222,73 mm
Diagonal	255,52 mm

Maksimal oppløsning	1366 x 768
Oppdateringsfrekvens	60 Hz
Driftsvinkel	fra 0° (lukket) til 135°
Horisontal synsvinkel	40/40
Vertikal synsvinkel	15/30 (H/L)
Pixselhøyde	0,163 mm x 0,163 mm

Spesifikasjoner

Batteri

4-cellers "smart" litiumion:

Høyde	12,0 mm
Bredde	56,0 mm
Lengde	220,4 mm
Vekt	0,22 kg
Driftstid	batteriets brukstid avhenger av driftsforholdene.
Klokkebatteri	CR-2032

Fysisk

Høyde	26,2 mm
Bredde	285,0 mm
Dybde	194,5 mm
Vekt	konfigurerbar til mindre enn 1,54 kg

Strømadapter

 **MERK:** Bruk kun adapteren som er anbefalt for bruk med datamaskinen. For mer informasjon, se sikkerhetsinformasjonen vedlagt datamaskinen.

Inngangsspenning	100-240 volt vekselstrøm
Inngangsstrøm (maksimum)	1,0 A
Inngangsfrekvens	50-60 Hz
Utgangsstrøm	30 W
Utgangsstrøm	1,58 A (maksimum)
Nominell utgangsspenning	19,0 VDC
Temperaturområde:	
I bruk	0 til 40 °C
Lagring	-40° til 70 °C

Datamaskinmiljø

Temperaturområde:

I bruk	0 til 35 °C
Lagring	-40° til 65 °C

Relativ luftfuktighet (maksimum):

I bruk	10 til 90 % (uten kondens)
Lagring	5 til 95 % (uten kondens)

Maksimal vibrering (med bruk av et vilkårlig spektrum for stokastisk vibrering som simulerer brukermiljø):

I bruk	0,66 G
Ikke i bruk	1,30 G

Datamaskinmiljø

Maksimalstøt (i bruk — målt mens Dell Diagnostics kjører på harddisken og en 2-ms halvsinuspuls for ikke i bruk — målt med harddisken i frontparkert posisjon og en 2-ms halvsinuspuls):

I bruk	110 G
Ikke i bruk	160 G

Høyde over havet (maksimum):

I bruk	-15,2 til 3 048 m
Lagring	-15,2 til 10 668 m

Luftbåren forurensning G2 eller lavere som definert i henhold til ISA-S71.04-1985

Tillegg

Information for NOM, eller offisielle meksikanske standarder (kun for Mexico)

Opplysninger om enheten(e) som er omtalt i dette dokumentet er i overensstemmelse med kravene til de de offisielle meksikanske standardene (NOM):

Importør:

Dell México S.A. de C.V.

Paseo de la Reforma 2620 – Flat 11°

Col. Lomas Altas

11950 México, D.F.

Forskriftsmessig modellnummer	Spenning	Frekvens	Strømforbruk	Utgangsspenning	Utgangsintensitet
P08T	100-240 volt vekselstrøm	50-60 Hz	1,0 A	19,0 VDC	1,58 A

For mer informasjon, les sikkerhetsinformasjonen vedlagt datamaskinen.

For mer informasjon om beste praksis, se hjemmesiden for etterfølgelse av forskrifter (Regulatory Compliance) på www.dell.com/regulatory_compliance.

Stikkordregister

A

alternativer for ny systeminstallasjon **56**

B

berøringsskjerm **36**

bevegelser

berøringsskjerm **38**

styreplatebevegelser **30**

brukergrensesnittmoduser **19**

C

CD-er, spille og lage **40**

D

datamaskin, konfigurere **5**

datamaskinytelse **40**

DataSafe Local Backup

grunnleggende **59**

profesjonell **60**

Deel Support Center **49**

DellConnect **65**

Dell Diagnostics **51**

Dell Factory Image Restore (gjenoppretting av fabrikkbilde) **62**

Diagnosesjekkliste **71**

drivere og nedlastinger **74**

DVD-er, spille og lage **40**

E

e-postadresser

for teknisk kundestøtte **66**

e-postadresser for kundestøtte **66**

Stikkordregister

F

- feilsøking av maskinvare **51**
- finne mer informasjon **73**
- forgreningskontakter varierer mellom land **6**
- fritt fall-sensor **41**
- FTP-innlogging, anonym **66**

G

- garantireturer **68**
- gjenopprette fabrikkbilde **62**

H

- harddiskens aktivitetslampe **23, 29**
- hjelp
 - få assistanse og kundestøtte **64**

I

- Internettilkobling **17**

K

- knipse **38**
- konfigurasjonen, før du begynner **5**
- kontakte Dell på Internett **72**
- kundestøtte **65**

L

- løse problemer **42**
- lufttilførsel, sørge for **5**

M

- maskinvareproblemer
 - diagnose **51**
- minneproblemer
 - løse **46**

N

- nettsteder for kundestøtte
 - over hele verden **66**

P

problemer, løse **42**

produkter

informasjon og kjøp **67**

programvarefunksjoner **40**

programvareproblemer **46**

R

ressurser, finne mer **73**

ringe Dell **70**

S

sende produkter

for retur eller reparasjon **68**

servicemerke

finne **70**

sikkerhetskopiering og gjenoppretting **41**

SIM-kort **10**

spesifikasjoner **75**

strømproblemer, løse **44**

systemgjenoppretting **57**

T

Tablet-modus **20**

trådløst nettverk

koble til **14**

problemer **44**

V

ventilasjon, sørge for **5**

W

Windows

veiviser for programkompatibilitet **47**

Trykt i Polen.

www.dell.com | support.dell.com



0D95HGA00